



日立建機製

ZX135USK-5B

- 低燃費ながら、パワフルでよく働き、運転することが心地よいシヨベル。
- マーケットのニーズを追求して実現した、うれしい低燃費性能と優れた生産性。
- さまざまな現場で迅速に活躍することが出来るアタッチメント対応力。

型式

ZX135USK-5B

●質量

運転質量 (kg)	14600
機体質量 (kg)	11800
新JIS表示容量 (m <sup>3</sup> )	0.50
標準シュー幅 (mm)	500グローサシュー

●性能

接地圧 (kPa {kgf/cm <sup>2</sup> })	46 (0.47)
回転速度 (min <sup>-1</sup> (rpm) )	13.7 (13.7)
走行速度 (km/h) 高/低	5.5/3.3
登坂能力 (%) (度)	70 (35)
最大掘削力 (kN1 (kgf) )	
バケット通常時/パワーディギング時 (kN1 (kgf) )	99 (10100) /104 (10600)
アーム通常時/パワーディギング時 (kN1 (kgf) )	65 (6600) /69 (7000)

●エンジン

名称	いすゞ AM-4JJ1X
型式	水冷式4気筒直接噴射式 電子制御式
定格出力 (kW/min-1(PS/rpm)	73.4/2000 (99.8/2000)
総行程容積 (L) (cc)	2.999 (2999)

●油圧装置

油圧ポンプ流量 (l/min)	可変容量形ピストン式×2、歯車式×1
主リリーフ弁セット圧 (MPa (kf/cm <sup>2</sup> ))	34.3 (350)
回転油圧モータ形式	定容量形ピストン式×1
走行油圧モータ形式	可変容量形ピストン式×2
駐車ブレーキ形式	機械式

●油類の容量

燃料タンク容量 (軽油) (L)	220
作動油タンク容量 (L)	全量123 (タンク基準レベル60)
エンジンオイル容量 (L)	17

●排出ガス規制届出情報

特定特殊自動車の社名及び形式	日立 DAEA
特定原動機の名称及び形式	いすゞ 4JJ1XDMA

## ■作業範囲図

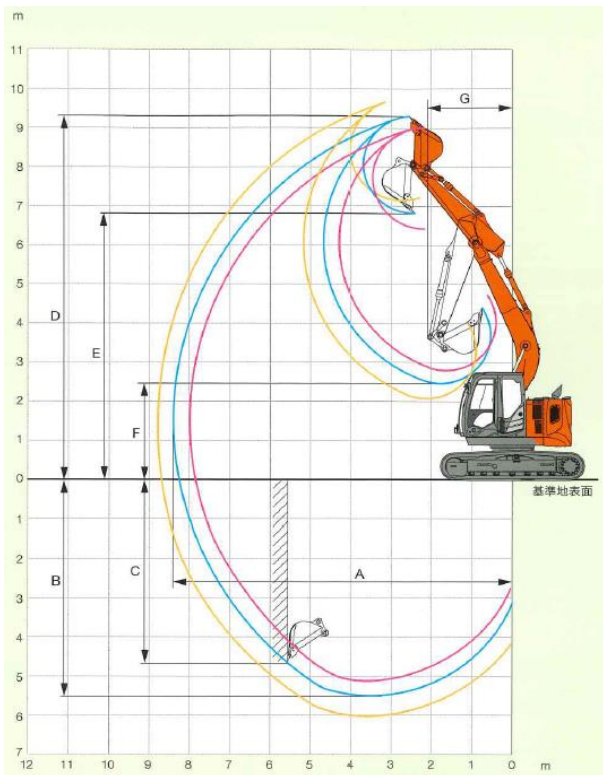

## ■作業範囲

単位：mm

型式	ZX135USK-5B 2.52mKアーム
A 最大掘削半径	8,390
B 最大掘削深さ	5,490
C 最大垂直掘削深さ	4,730
D 最大掘削高さ	9,290
E 最大ダンプ高さ	6,830
F フロント最小旋回半径	2,470
G フロント最小旋回半径時高さ	2,130

## ■寸法図

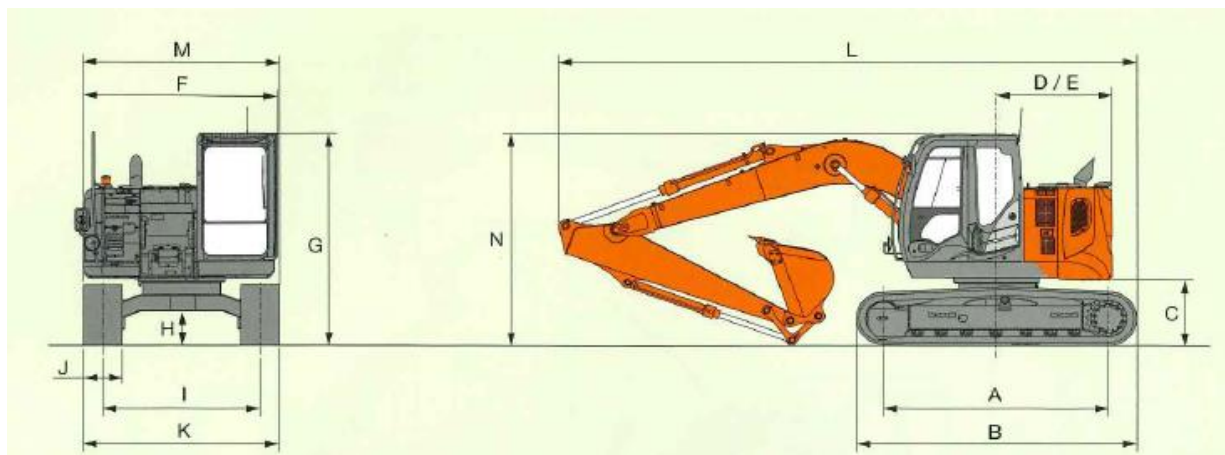

## ■寸法

単位：mm

型式	ZX135USK-5B 2.52mKアーム
A タンブラ中心距離	2,880
B クローラ全長	3,580
C 旋回体後部下端高さ	840
D 後端長さ	1,530
E 後端旋回半径	1,530
F 旋回体全幅	2,480
G キャブ高さ	2,920
H 最低地上高	410
I トラックゲージ幅	1,990
J シュー幅	500 (グローサ)
K クローラ全幅	2,490
L 全長	7,370
M 全幅	2,490
N 全高	2,920