

6～70トンクラスの中大型油圧ショベルに搭載する標準ブラケットタイプの油圧ブレーカーです。

メンテナンス性を重視したノンアキュムレータ構造を全機種に採用し、独自のデザインで高い打撃力と高耐久を実現した油圧ブレーカーです。

■クラス最高レベルの打撃力で高い生産性を確保します。

- 大質量ピストンの採用
- ピストンストロークを最大限に確保

■シンプル構造で確実な破碎作業と抜群のメンテナンス性を実現しました。

- 油圧・ガス併用作動方式を採用
- ノン・アキュムレータ構造を採用
- 分離型コントロールバルブ

■抜群の耐久性、ランニングコストの低減化を追求しています。

- オーバル型リテーナピン採用
- 衝撃吸収式サイドボルト
- 応力分散高剛性ブラケット
- 大断面シール

型式	TNB-7J	TNB-151LU
総重量(kg)	830	1760
チゼル径(mm)	105	135
作動圧力(Mpa)	14-18	14-18
ラインリリーフ圧力(Mpa)	23	23
作動油量(L/min)	80-120	160-200
打撃数(bpm)	450-720	450-630
ホース径(インチ)	3/4	1
適合台車(t)	8～14	18-25

※本仕様並びに写真は予告なく変更となる場合があります。
 ※質量にはブラケットブッシュ及びピンは含まれておりません
 ※ラインリリーフ圧力は設定圧力とクラッキング圧力の差が4MPaの場合です。



TNB-7J



TNB-151LU2

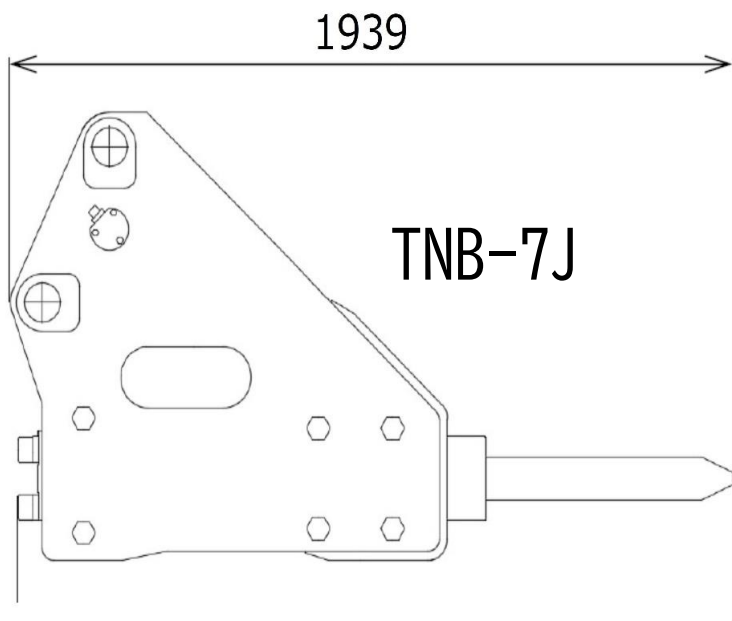

高さ 1075

TNB-151LU2

